

Somos representantes de la Marca

**CURTISS -
WRIGHT**
EST Group

*líder en taponamiento y pruebas
hidrostáticas en Colombia.*





Nacimos en el año 2019 en la ciudad de Bogotá D.C de Colombia, bajo el nombre de **GEVT GROUP SAS**; Somos una empresa con marcados valores éticos y morales aplicados en el relacionamiento con nuestros clientes internos, externos y proveedores.

Durante los tres años de presencia en el mercado Colombiano nos hemos destacado por ser una empresa en crecimiento y expansión llegando a las plantas petroleras más importantes con nuestros productos y servicios, somos un excelente equipo de trabajo dispuesto a dar lo mejor de sus capacidades en cada una de las funciones que se realizan en la organización.

En **GEVT GROUP** nos caracteriza la puntualidad, la calidad, la amable gestión, el compromiso con el medio ambiente. Estamos creciendo y llegando algunos países de Latinoamérica con nuestras representaciones exclusivas de las marcas Curtiss-Wright EST Group y Utex Industries INC, además de la comercialización de una amplia gama de productos consumibles y apoyo a las empresas en diversos factores en gran parte de sus necesidades, principalmente enfocados en el sector minero energético, petrolero e hidrocarburos.

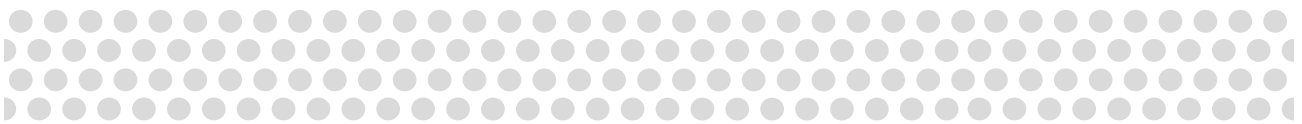



MISIÓN

Somos una organización dedicada al apoyo, prestación de servicios como Outsourcing y suministro de materiales para toda la industria del sector productivo del país, nuestro enfoque principal radica en la industria Minero-Energéticas y de Hidrocarburos. Somos aliados estratégicos en la optimización de recursos tan valiosos como el tiempo, los costos, y las operaciones enfocadas a la atención de las industrias petroleras, generadoras de gas, energía eléctrica, mineras y toda aquella industria que requiera nuestras tecnologías y servicios.



VISIÓN

GEVT GROUP S.A.S para el año 2028 seremos una empresa líder en el mercado latinoamericano impactando el sector industrial con las tecnologías de las marcas que representamos, además el suministro de bienes, consumibles, varios y prestación de servicios de mantenimiento industrial para intercambiadores de calor, condensadores, air culler, calderas con sistemas de taponamiento y encaminamiento de tuberías; pruebas hidrostáticas para tuberías de diámetro de 1" hasta 80", para cualquier tipo de fluido, presión API y tuberías; de este modo ampliar la presencia y participación en el mercado Latinoamericano para generar un impacto positivo en nuestros clientes brindándole toda la experiencia, cumplimiento y buen servicio que nos ha destacado desde la fundación de nuestra empresa.

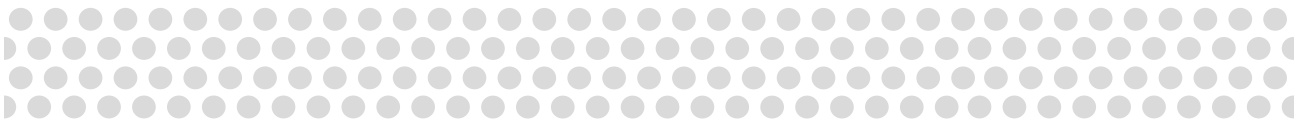

CURTISS - WRIGHT

EST Group

Somos una organización enfocada en proporcionar y atender los requerimientos de las industrias petroleras, gas, química, alimentos, bebidas, agroindustrial proporcionando servicios de alta calidad en mantenimiento para intercambiadores de calor, condensadores, aero enfriadores, air culler, calderas, con sistemas de taponamiento y encamisamiento.



*Battery - Operated
Smart Ram 640T*

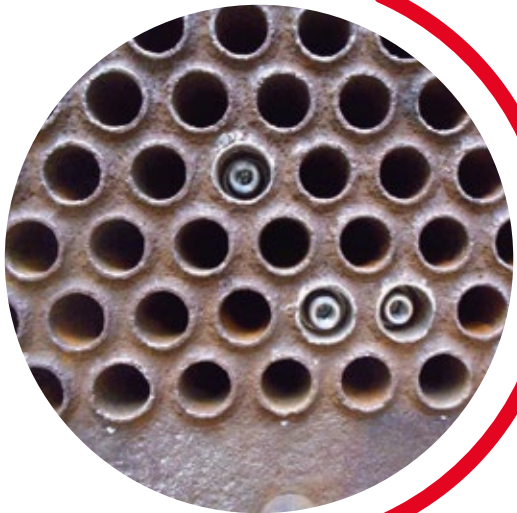

Pruebas hidrostáticas para tuberías de diámetro desde 1" hasta 80", en diferentes tamaños, aptas para cualquier fluido y presión API.

Pruebas hidrostáticas en codos .

Gracias a esta tecnología y nuestro excelente servicio nos hemos posicionado como proveedores para Ecopetrol en las refinerías de Cartagena y Barrancabermeja.

De otro lado, estamos desarrollando propuestas en termoeléctricas como TermoTasajero, TermoZipa, TermoCartagena, TermoPaipa, TermoCali.

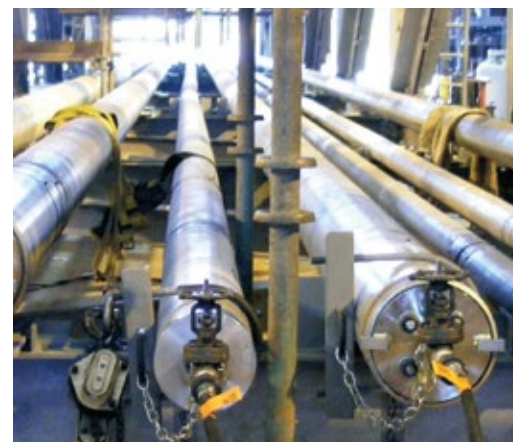
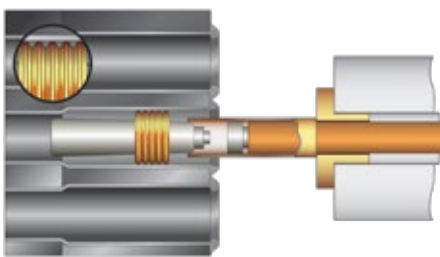

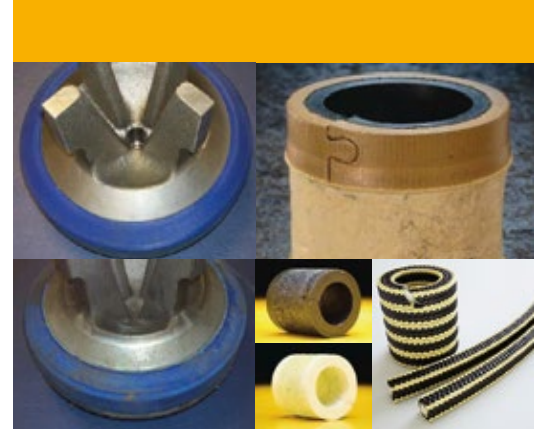

También contamos con la representación de la marca **UTEX Industries Inc**: Empresa ubicada en el estado de Texas. Líder en la industria de sellado de fluidos con experiencia de mas de 100 años, en sellos mecánicos mono resorte, multi-resorte, partidos, a gas, de cartucho, para todas las aplicaciones, sellos poliméricos, O-rings de nitrilo, de buna, cordones trenzados plomaginados de gran versatilidad y materiales.



Ofrecemos sistema de sellado para bombas hidráulicas, centrifugas, de pistón, triplex, quintuplex, reciprocantes, válvulas de alta y baja temperatura, alta y baja RPM.

Con la empaquetadura inyectable no hay necesidad de preocuparse por los tamaños, porque el sellador U-PAK es un producto maleable, similar a la masilla, se adapta a todos los fluidos y temperaturas, reemplaza los sellos mecánicos y cordones plomaginados, contando con una aplicación rápida e innovadora que ahorra costos, ya que por sus condiciones anula las paradas de equipos para sellar fugas.

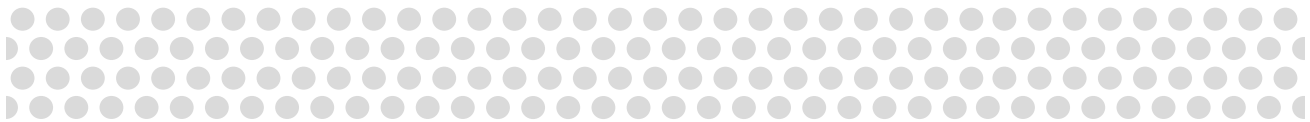

CONSUMIBLES

Somos aliados estratégicos para la industria nacional y latinoamericana, funcionamos bajo la figura de **Business Process Outsourcing (BPO) Back Office**, gestión de compras, logística analítica de negocio, óptima cadena de suministro y análisis de la información, esto con el fin de garantizar a nuestros clientes y aliados comerciales los mejores estándares del mercado, tiempos de entrega eficientes y costos competitivos, ahorro de tiempo para las empresas, buscamos y ofrecemos la mejor opción para cubrir los requerimientos de materias primas, herramientas y consumibles que necesite cualquier área de cualquier industria, y así gestar un clima de negocios favorable que incorpore nuevas y mejores tecnologías.



Pro-face
Serie PS6000



VIBRA
HT-84





SERVICIOS

Gevt Group, presta servicio de capacitación en campo, pruebas hidrostáticas para nuevas instalaciones, por medio de los tapones Grip Tight; instalación de tapones Pop A Plug para intercambiadores de calor y Aero enfriadores y pruebas con las pistolas G-160.

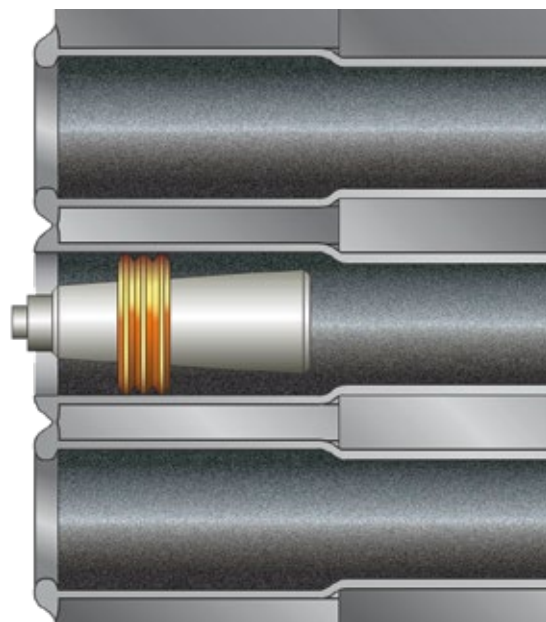

Gevt Group, presta el servicio de capacitación e instalación de empaquetadura UPAK 400 en bombas centrífugas y PCP.

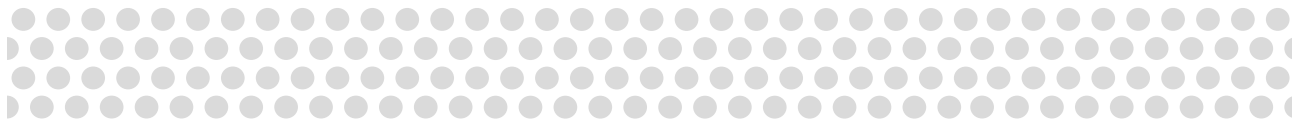

Contamos con un equipo de trabajo conformado por profesionales idóneos para el desarrollo de cada una de las actividades efectuadas para el crecimiento y posicionamiento de nuestra empresa, distribuidos en las áreas comercial, administrativa, compras, servicio técnico y asesorías.



Cra. 116 A No.82 - 42
Bogotá / Colombia



eduardo.vergara@gevtgroup.com
mariana.vergara@gevtgroup.com
administracion@gevtgroup.com



310 226 62 35
350 598 75 67



WWW.GEVTGROUP.COM

